

Affugter Consorb DC-10



Affugtningskapacitet ved 20°C / 60%RF

0,6 kg/h

Tørluftmængde

190 m³/h

- Vaskbar rotor
- Intet løst støv i rotoren
- Rustfrit chassis
- Selvregulerende varmelegeme
- Servicevenlig
- Lang levetid



Udsnit af affugterrotor fra Seibu Giken. Takket være de mange kanaler optages fugten ekstra effektivt.

World leaders in dehumidification.

TEKNISKE DATA

Affugter model	DC-10
Nominel kapacitet ¹ (kg/h)	0,6
Tørluftmængde ² (m ³ /h)	190
Vådluftmængde ² (m ³ /h)	60
Varmelegemets strømstyrke ³ (A)	4,5
Total tilslutningseffekt (kW)	1,3
Forsikring 230V / 50Hz (A)	10
Vægt (kg)	15

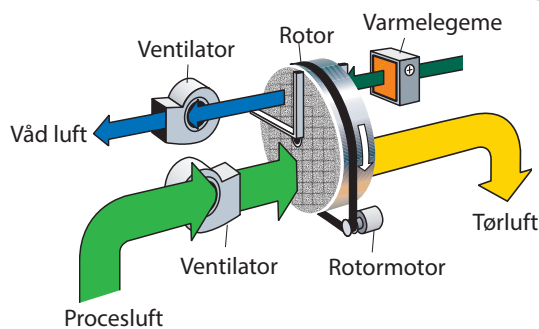

1. Gælder for 20°C / 60%RF. Se nedenstående diagram for andre muligheder.
2. Luftmængde ved densitet 1,20 kg/m³. Fritblæsende.
3. Takket være termistorvarmelegeme type PTC, kan varmeeffekten og dermed også affugtningskapaciteten varieres trinløst ved regulering af vådluftmængden.

KORREKTIONS DIAGRAM

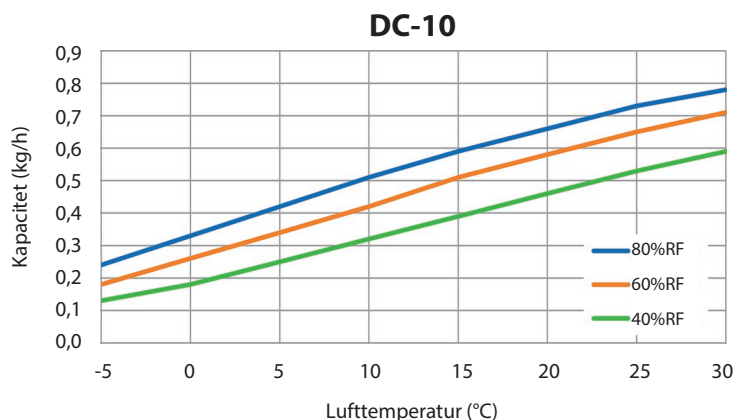

DIMENSIONER

Retten til ændringer uden forudgående meddelelse forbeholdes. Installationstegning kan downloades fra www.dst-sg.com

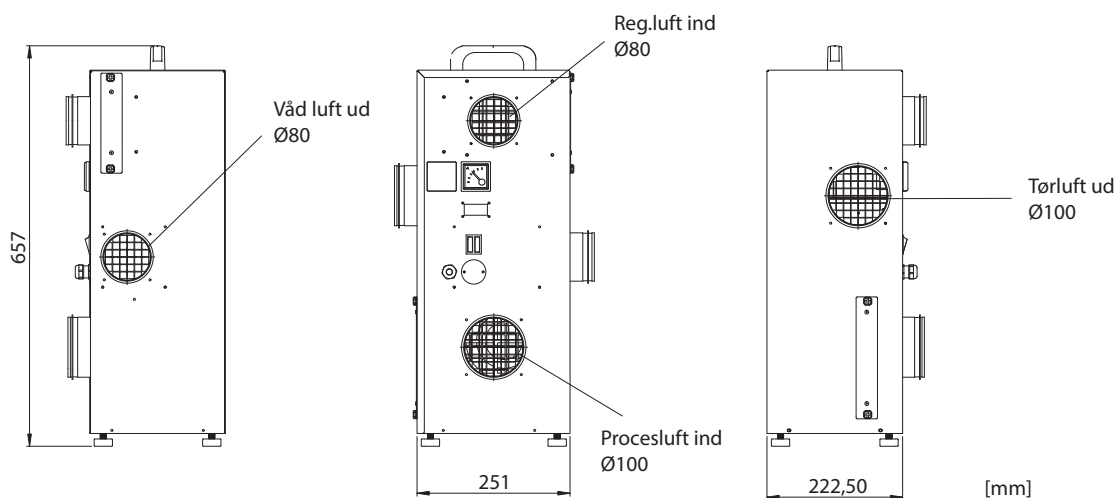

Updated 18.12



Sweden | +46 8 445 77 20
info@dst-sg.com | www.dst-sg.com